



Інструкція з експлуатації

Для моделей: SOLARIS-H-50
SOLARIS-H-80
SOLARIS-H-100



Зображення вище лише для довідки. Будь ласка, візьміть зовнішній вигляд фактичного продукту як стандарт.

Щиро дякуємо за придбання нашого водонагрівача. Перед установкою та експлуатацією водонагрівача уважно прочитайте цю інструкцію та збережіть її для використання в майбутньому.



Загальне зауваження

- Встановлення та технічне обслуговування повинні виконуватися кваліфікованими професіоналами або авторизованими техніками Midea.
- Виробник не несе відповідальності за будь-які пошкодження або несправності, спричинені неправильним встановленням або недотриманням інструкцій, наведених у цій брошурі.
- Щоб отримати докладніші вказівки щодо встановлення та обслуговування, зверніться до наступних розділів.

ЗМІСТ

НАЗВА	СТОРІНКА
1.Застереження.....	(2)
2.Знайомство з водонагрівачем.....	(4)
3.Монтаж водонагрівача.....	(6)
4.Способи використання.....	(8)
5.Технічнеобслуговування.....	(10)
6.Усунення несправностей.....	(11)

1. ЗАСТЕРЕЖЕННЯ

Перед установкою цього водонагрівача перевірте та підтвердьте, що заземлення розетки живлення надійно заземлено. В іншому випадку електричний водонагрівач не можна встановити та використовувати. Не використовуйте подовжувальні дошки. Неправильна установка та використання цього електричного водонагрівача може призвести до серйозних травм і втрати майна.

Особливі застереження

- Розетка живлення повинна бути надійно заземлена. Номінальний струм розетки повинен бути не менше 10А. Розетка та вилка повинні бути сухими, щоб запобігти витoku струму. Висота установки розетки не повинна бути нижче 1,8 м. Стіна, в якій встановлюється електричний водонагрівач, повинна витримувати навантаження більше двох разів від нагрівача, повністю заповненого водою, без деформації і тріщин. В іншому випадку повинні бути прийняті інші заходи посилення. Клапан скидання тиску, приєднаний до нагрівача, повинен бути встановлений на вході холодної води цього нагрівача і тільки оригінальний, який йде в комплекті (див. рис. 1).

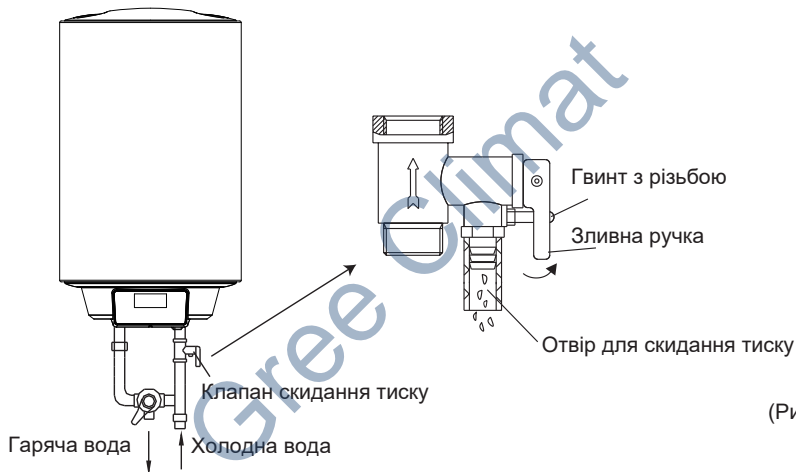

(Рис.1)

- Під час першого використання обігрівача (або першого використання після технічного обслуговування) обігрівач не можна вмикати, доки він не буде повністю заповнений водою. При наповненні водою необхідно відкрити принаймні один випускний клапан на виході з нагрівача, щоб випустити повітря. Цей клапан можна закрити після повного заповнення нагрівача водою.
- Під час нагрівання з отвору скидання тиску запобіжного клапана можуть капати краплі води. Це нормальне явище. У разі великого витoku води зверніться до центру обслуговування клієнтів для ремонту. Цей отвір для скидання тиску ні в якому разі не можна блокувати; інакше обігрівач може бути пошкоджений, навіть призвести до нещасних випадків. Дренажна труба, під'єднана до отвору для скидання тиску, має бути нахилена вниз. Оскільки температура води всередині нагрівача може досягати 75 °C, гаряча вода не повинна потрапляти на людське тіло під час першого використання.
- Відрегулюйте температуру води до відповідної температури, щоб уникнути опіків. У разі пошкодження гнучкого шнура живлення необхідно обрати спеціальний шнур живлення, наданий виробником, і замінити його професійним обслуговуючим персоналом. Якщо будь-які частини та компоненти цього електричного водонагрівача пошкоджені, будь ласка, зверніться до центру обслуговування клієнтів для ремонту.
- Вода може капати з випускної труби пристрою для скидання тиску, і цю трубу слід залишити відкритою для атмосфери; Необхідно регулярно використовувати пристрій для скидання тиску, щоб видалити вапняні відкладення та перевірити, чи він не заблокований;

- Вода може капати з випускної труби пристрою для скидання тиску, і цю трубу слід залишити відкритою для атмосфери; Необхідно регулярно використовувати пристрій для скидання тиску, щоб видалити вапняні відкладення та перевірити, чи він не заблокований;
- Щоб злити воду з внутрішньої ємності, її можна злити з клапана скидання тиску. Відкрутіть різьбовий гвинт клапана скидання тиску та підніміть рукоятку зливу вгору. (Див. рис. 1). Напірну трубу, підключену до пристрою скидання тиску, слід встановлювати в безперервному напрямку вниз і в незамерзаючому середовищі.
- Цим пристроєм можуть користуватися діти віком від 3 років і особи з обмеженими фізичними, сенсорними чи розумовими здібностями або з недостатнім досвідом і знаннями, якщо вони перебувають під наглядом або отримали інструкції щодо безпечного використання пристрою та розуміють небезпеку.
- Дітям від 3 до 8 років дозволяється керувати краном, підключеним до водонагрівача. Діти не повинні гратися з пристроєм.
- Чищення та технічне обслуговування не повинні виконуватися дітьми без нагляду дорослих.
- Макс. тиск води на вході 0,75 МПа.
- Засоби для відключення повинні бути вбудовані в стаціонарну електропроводку відповідно до правил монтажу.
- Якщо прилад призначений для постійного підключення до водопровідної мережі, а не за допомогою набору шлангів, це має бути зазначено.
- Прилад не повинен бути постійно підключений до водопроводу за допомогою комплекту шлангів.
- Частина постійного струму (DC) цього водонагрівача приймає напругу лише з фотоелектричних панелей
Технічні характеристики однієї фотоелектричної панелі повинні бути такі: напруга не перевищує 50 В, сила струму не перевищує 15 А, загальна потужність не перевищує 600 Вт. Водонагрівач може бути підключено до 2-х фотоелектричних панелей послідовно. Максимальна напруга становить 100В, а потужність фотоелектричних панелей, які можна підключити, становить 1200 Вт. Переконайтеся, що фотоелектричні панелі працюють незалежно і не підключені до мережі.

Заходи безпеки для фотоелектричних панелей:

1. Установка фотоелектричних панелей повинна відповідати відповідним нормам і вимогам відповідних підрозділів у місцевості;
2. Установка фотоелектричних панелей слід міцно закріпити, а для запобігання нещасним випадкам слід вжити таких заходів, як захист від вітру та снігу;
3. Не піддавайте задню частину фотоелектричної панелі прямому впливу сонячного світла;
4. Фотоелектричні панелі під впливом сонячного світла або інших джерел світла генеруватимуть постійний струм. У цей час не торкайтеся металу з'єднувального дроту фотоелектричної панелі, щоб уникнути ризику ураження електричним струмом або опіків;
5. Не стійте та не наступайте на фотоелектричні панелі, не дозволяйте фотоелектричним панелям падати та не дозволяйте предметам падати на фотоелектричні панелі, щоб запобігти пошкодженню;
6. Для встановлення фотоелектричних панелей на відкритому повітрі вживайте необхідних заходів захисту від блискавки та заземлення.
7. Фотоелектричні панелі з розбитим склом є електрично небезпечними (ураження електричним струмом або пожежа), не ремонтуйте їх, їх слід негайно замінити.
8. Переносити фотоелектричні панелі потрібно тільки двома людям, одній людині заборонено їх переносити.
9. Не використовуйте розподільну коробку або з'єднувальний дріт, щоб підняти фотоелектричний модуль. Забороняється тягнути за розподільну коробку і з'єднувальний провід.
10. Не підключайте та не від'єднуйте вилку з'єднувального дроту, коли є світло та навантаження;

Підключення водонагрівача та фотоелектричної панелі:

Рекомендується використовувати фотоелектричний кабель постійного струму PV1-F2.5/4/6mm² для з'єднання з клемою MC4 для з'єднання між фотоелектричною панеллю та вимикачем постійного струму, втрата напруги має бути менше 3% відповідно. Кабелі постійного струму, які піддаються впливу сонячних променів і проходять через дахи, стіни та інші конструкції, повинні бути захищені трубопроводом.

До водонагрівача можна підключати послідовно до 2 фотоелектричних панелей потужністю менше 600 Вт відповідно до вимог.

У разі нещасного випадку, спричиненого недотриманням вищезазначених пунктів, Компанія не несе відповідальності за будь-які прямі чи непрямі збитки, що виникли внаслідок цього.

2. ЗНАЙОМСТВО З ВОДОНАГРІВАЧЕМ

2.1 Номенклатура

SOLARIS-H-00

① ② ③

- ① - назва моделі електроводонагрівача;
- ② - можливість підключення фотоелектричних панелей;
- ③ - об'єм водонагрівача (л);



ПРИМІТКА

Ця інструкція стосується накопичувальних електричних водонагрівачів (solaris), вироблених цією компанією.

2.2 Технічні характеристики

Модель	Об'єм (л)	Номін. потужн (Вт)	Максимальна потужність фотоелектричної панелі, Вт	Номінал. напруга (В)	Максимальна напруга розімкненого ланцюга, В	Номінал тиск (МПа)	Максимальна температура води (°C)	Клас захисту	Клас водонепроникності
SOLARIS-H-50	50	1500	600	220-240	50	0.75	75	I	IPX4
SOLARIS-H-80	80	1500	1200	220-240	100	0.75	75	I	IPX4
SOLARIS-H-100	100	1500	1200	220-240	100	0.75	75	I	IPX4

2.3 Короткий опис структури продукту

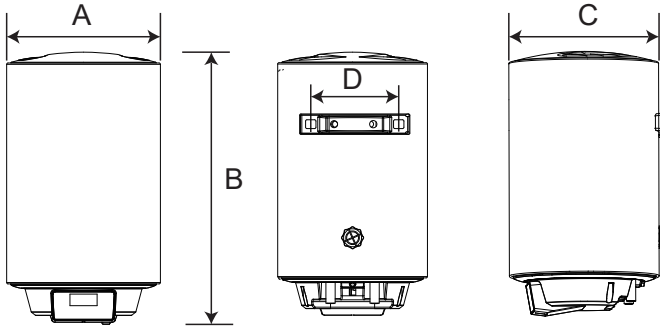

	50L	80L	100L
A	385	450	450
B	750	760	910
C	385	450	450
D	200	200	200

(Примітка: усі розміри вказані в мм)

2.4 Схема внутрішня електрична

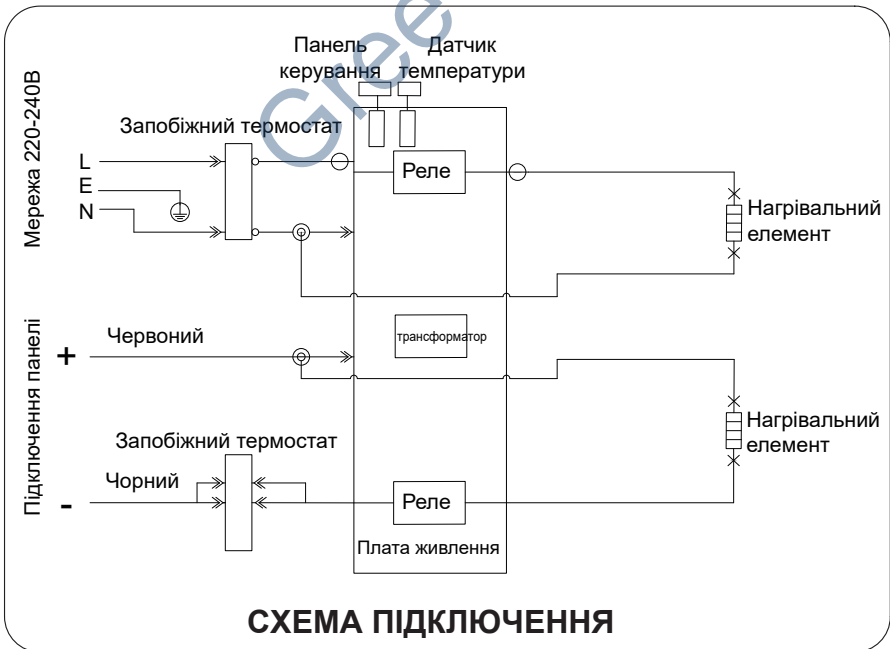

3. МОНТАЖ ВОДОНАГРІВАЧА

3.1 Інструкція з монтажу

- ① Цей електричний водонагрівач повинен бути встановлений на міцній стіні. Якщо міцність стіни не витримує навантаження, що дорівнює подвоєній вазі повністю заповненого водою обігрівача, то необхідно встановити спеціальну опору. У разі порожнистої цегляної стіни переконайтеся, що вона повністю заповнена цементобетоном.
- ② Вибравши правильне місце, визначте положення двох монтажних отворів, які використовуються для розпірних болтів за допомогою гачка (200 мм). Зробіть два отвори в стіні відповідної глибини за допомогою рубаючого наконечника, розмір якого відповідає розпірним болтам, прикріпленим до машини. , вставте гвинти, зробіть гачок вгору, затягніть гайки, щоб міцно закріпити, а потім повісьте на нього електричний водонагрівач (див. рис. 2).

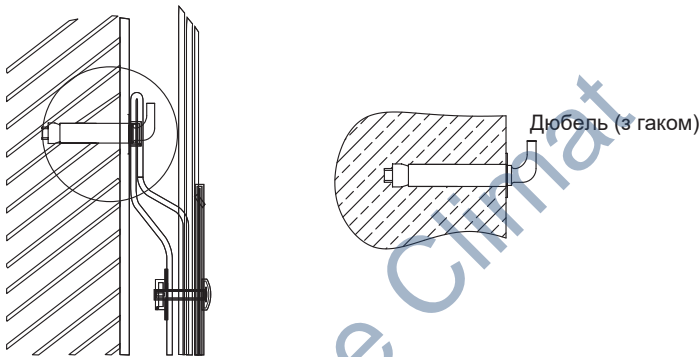

(Рис.2)

- ③ Встановіть розетку живлення в стіні. Вимоги до розетки: 250В/10А, однофазна, три електроди. Рекомендується розташувати розетку праворуч над обігрівачем. Висота розетки від землі повинна бути не менше 1,8 м (див. рис. 3).

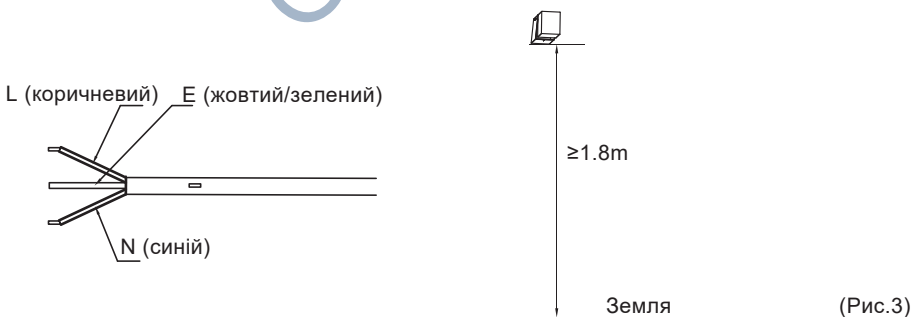

(Рис.3)

- ④ Якщо ванна занадто мала, обігрівач можна встановити в іншому місці. Однак, щоб зменшити втрати тепла в трубопроводі, місце установки нагрівача повинно бути закритим, та розташування було якомога ближче до нагрівача.

3.2 Підключення трубопроводів

- ① Розмір кожної частини труби для підключення води складає G1/2”;
- ② Максимальний тиск води на вході водонагрівача повинен не перевищувати 6 МПа; З’єднання клапана скидання тиску з нагрівачем повинно бути виконано на вході водонагрівача. **УВАГА!** Між водонагрівачем та клапаном скидання тиску **ЗАБОРОНЕНО** встановлювати будь яку запірну арматуру (кран, клапан, тощо...). **УВАГА!** Допускається використання тільки оригінального запобіжного клапана, який постачається в комплекті з водонагрівачем.
- ③ Щоб уникнути протікання під час з’єднання трубопроводів, гумові ущільнювальні прокладки, що постачаються з нагрівачем, повинні бути додані на кінці різьби труб, щоб забезпечити герметичні з’єднання (див. мал. 4).

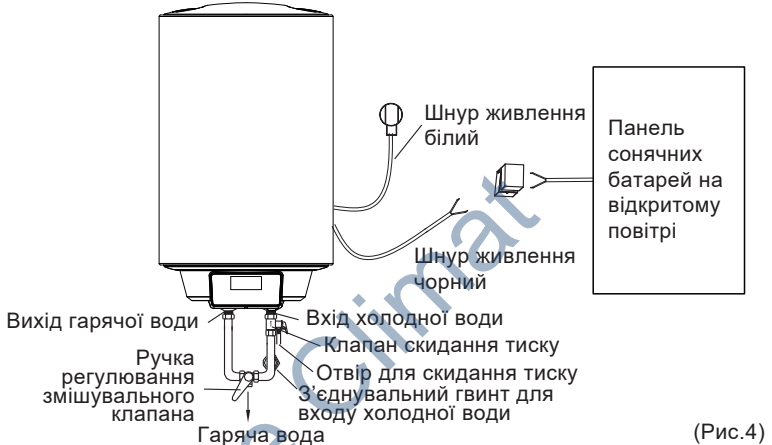

- ④ Якщо користувачі хочуть реалізувати багатосторонню систему постачання, зверніться до методу, показаного на рис. 5 для підключення трубопроводів.

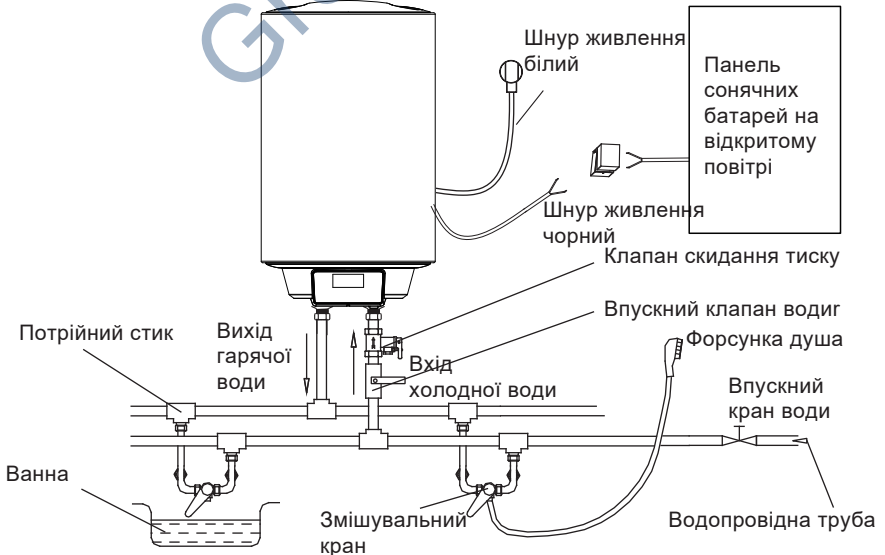



ПРИМІТКА

Для встановлення цього електричного водонагрівача обов'язково використовуйте аксесуари, надані нашою компанією. Цей електричний водонагрівач не можна вішати на опору, доки не буде підтверджено його міцність і надійність. Інакше електричний водонагрівач може впасти зі стіни, що призведе до пошкодження водонагрівача, навіть до серйозних травм. Визначаючи розташування отворів для болтів, слід переконатися, що з правого боку електронагрівача є відстань не менше 0,2 м, щоб у разі необхідності було зручно обслуговувати нагрівач.

4. СПОСОБИ ВИКОРИСТАННЯ

- Спочатку відкрийте будь-який з випускних клапанів на виході водонагрівача, потім відкрийте впускний клапан. Водонагрівач наповнюється водою. Коли вода витікає з випускної труби, це означає, що нагрівач повністю заповнений водою, і вихідний клапан можна закрити.



ПРИМІТКА

Під час нормальної роботи впускний клапан завжди повинен бути відкритим.

- Вставте вилку в розетку, цього разу засвітиться індикатор.
- Термостат автоматично регулюватиме температуру. Коли температура води всередині нагрівача досягне встановленої температури, він автоматично вимкнеться, коли температура води опуститься нижче встановленого значення, нагрівач автоматично ввімкнеться для відновлення нагріву.

4.1 Робота водонагрівача

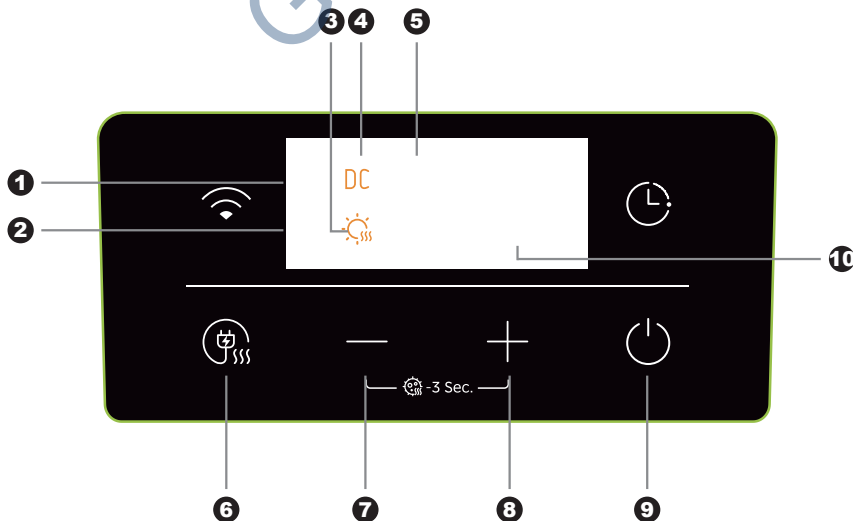

- ① Увімкнення/вимкнення живлення
Натисніть клавішу 9, щоб увімкнути або вимкнути живлення. Всі налаштування водонагрівача необхідно виконувати в режимі увімкнення.
- ② Налаштування температури
Після увімкнення, в режимі змінного струму, фотоелектричному режимі та гібридному режимі натисніть клавіші 7 і 8, щоб відрегулювати температуру T1 із кроком 1 °C і діапазоном 30~75 °C. Постійне натискання клавіш дозволить постійно регулювати температуру. У режимі високотемпературної стерилізації температуру регулювати неможливо. Під час процесу встановлення температури цифровий дисплей температури буде блимати, а через 3 секунди бездіяльності він автоматично припинить блимати та збереже встановлену температуру.
- ③ Функція PV нагріву
Після правильного підключення фотоелектричної панелі функція фотоелектричного опалення запуститься автоматично, і на неї не впливатимуть інші режими. Піктограма 4 вказує на стан фотоелектричного опалення.
- ④ Вибір режиму
Є чотири режими роботи: режим PV, режим AC, гібридний режим і режим високотемпературної стерилізації. Натисніть клавішу 6, щоб перейти між гібридним режимом, режимом змінного струму та режимом PV. За замовчуванням на заводі встановлено гібридний режим. Налаштування режиму PV, режиму змінного струму та гібридного режиму буде збережено навіть після відключення живлення та автоматично перейде в попередній режим після увімкнення. Щоб активувати режим високотемпературної стерилізації, натисніть і утримуйте клавіші 7 і 8 більше 3 секунд. Режим високотемпературної стерилізації не має захисту від втрати потужності.
- ⑤ Гібридний режим
У цьому режимі піктограми 2 і 3 завжди світяться.
У гібридному режимі нагрівання відбувається ступінчасто: коли температура знаходиться в діапазоні 0-T2 °C, AC і PV нагріваються разом; коли температура вище T2 °C і нижче T1 °C, нагрівається лише PV; коли температура становить або вище T1 °C, обидва AC і PV зупинити нагрівання. У гібридному режимі натисніть і утримуйте клавіші 6 і 7 більше 3 секунд, щоб активувати регулювання температури відключення змінного струму T2. Початкове значення T2 за замовчуванням становить 50 °C, а температурний діапазон для регулювання становить 30 ~ 60 °C. Під час налаштування T2 значки 2 і 3 і цифровий дисплей блигатимуть. Якщо налаштування температури T1 нижче за T2 у гібридному режимі, T2 використовуватиметься для контролю максимальної температури.
- ⑥ Режим змінного струму AC
У цьому режимі піктограма 2 для режиму змінного струму завжди увімкнена, а піктограма 3 вимкнена. Коли поточна температура досягає T1, нагрівання припиняється, а коли температура стає нижчою за встановлену температуру, нагрівання починається знову. У режимі змінного струму, коли є фотоелектричне живлення, фотоелектричне живлення буде автономно контролювати нагрівання, а фотоелектричне нагрівання автоматично припиниться, коли температура досягне T1 °C. У цьому режимі піктограма 3 не світиться, а піктограма 4 вказує на стан фотоелектричного опалення.
- ⑦ PV режим
У цьому режимі піктограма 2 для режиму змінного струму вимкнена, а піктограма 3 для режиму PV завжди увімкнена, вказуючи на те, що режим PV було активовано. У режимі PV натисніть безпосередньо клавіші 7 і 8, щоб налаштувати верхню межу температури T1.
- ⑧ Режим високотемпературної стерилізації
У увімкненому стані натисніть і утримуйте клавіші 7 і 8 протягом трьох секунд, щоб активувати режим високотемпературної стерилізації. Світловий індикатор 10 високотемпературної стерилізації засвітиться, а на екрані відобразиться 80 °C, блимає протягом 5 секунд, а потім відображається поточна температура. Після нагрівання до 80 °C зачекайте п'ять хвилин, щоб повернутися до нормального стану увімкнення. У цьому режимі для опалення використовуються як змінний, так і фотоелектричний струм.

4.2 Самоперевірка та сигналізації несправності

У разі сухого запуску, перегріву, відриву датчика або короткого замикання, на дисплеї починають відображатися та бимати помилки E2, E3, E4 та інші, якщо їх супроводжує зумер шістьма короткими звуковими сигналами, тоді всі реле розмикаються, ключі не функціонують, несправність усувається та знову подається живлення, водонагрівач вимикається для відновлення. У підключеному стані система автоматично самотестується, якщо не вдається, то виводить відповідний код помилки, і система не працює (тобто

- Визначення сухого запуску: коли система виявляє нахил підвищення внутрішньої температури ≥ 15 °C/хв або коли нахил підвищення ≥ 8 °C/30C і температура перевищує 50 °C, на дисплеї блимає код помилки "E2".
- Визначення несправності перегріву: коли температура датчика внутрішньої температури перевищує 90 градусів, визначається перегрівання, на дисплеї блимає код помилки "E3".
- Визначення несправності датчика: обрив датчика, сигнал короткого замикання, на дисплеї блимає код помилки «E4».
- Зв'язок між платою дисплея та платою керування DC є ненормальним протягом тривалого часу (більше 15 секунд).
- Позитивний і негативний полюси фотоелектричного джерела живлення поміняні місцями.

4.3 Код помилки для використання сервісним

E2: Сухий запуск --- Долийте воду та знову нагрійте.

E3: Перегрів --- Перевірте систему опалення або замініть її.

E4: Несправність датчика --- Перевірте датчик або замініть його.

E5: Ненормальний зв'язок --- Зверніться до виробника для ремонту

E9: Джерело живлення постійного струму змінено, перевірте електропроводку PV

5. ОБСЛУГОВУВАННЯ



УВАГА

Перш ніж проводити будь-які роботи з технічного обслуговування, будь ласка, відключіть джерело живлення.

- Перевіряйте вилку та розетку якомога частіше. Необхідно забезпечити надійний електричний контакт, а також належне заземлення. Вилка і розетка не повинні сильно нагріватися.
- Якщо водонагрівач не використовується протягом тривалого часу, особливо в регіонах з низькою температурою повітря (нижче 0 °C), необхідно злити воду з водонагрівача, щоб запобігти пошкодженню водонагрівача через замерзання води у внутрішньому баку. (Див. застереження в цьому посібнику, щоб дізнатися, як злити воду з внутрішнього баку).
- Щоб забезпечити тривалу надійну роботу водонагрівача, рекомендується регулярно очищати внутрішній бак і видаляти відкладення на електронагрівальному елементі водонагрівача, а також перевіряти стан (розклався чи ні) магнієвого анода і, при необхідності, замінити на новий у разі повного розкладання. Частота очищення бака залежить від жорсткості води, що знаходиться на цій території. Прибирання повинно проводитися спеціальними службами технічного обслуговування. Ви можете запитати у продавця адресу найближчого сервісного центру.
- Водонагрівач оснащений термовимикачем, який відключає живлення ТЕНу при перегріві води або її відсутності в водонагрівачі. Якщо водонагрівач підключений до мережі, але вода не нагрівається і індикатор не світиться, значить термовимикач був вимкнений або не ввімкнений. Для повернення водонагрівача в робочий стан необхідно:
 1. Знеструмити водонагрівач, зняти пластину бічної/нижньої кришки.
 2. Натисніть кнопку, розташовану в центрі термовимикача, дивіться рис.6;
 3. Якщо кнопка не натиснута і немає клацання, то потрібно почекати, поки термовимикач охолоне до початкової температури.

Кнопка ручного скидання

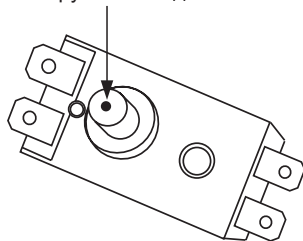

(Рис.6)



УВАГА

Непрофесіоналам заборонено розбирати термовимикач для скидання. Для обслуговування зверніться до спеціалістів. В іншому випадку наша компанія не бере на себе відповідальності, якщо через це станеться якась аварія.

6. УСУНЕННЯ НЕСПРАВНОСТЕЙ

Несправність	Причина	Рішення
Індикатор нагріву не горить.	Збої терморегулятора.	Зверніться до професійного персоналу для ремонту.
Вода не тече з виходу гарячої води.	1. Припинено водопостачання. 2. Гідравлічний тиск занадто низький. 3. Впускний клапан проточної води невідкритий.	1. Дочекайтеся відновлення водопостачання. 2. Використовуйте нагрівач знову, коли гідравлічний тиск збільшиться. 3. Відкрийте впускний кран проточної води.
Температура води занадто висока.	Збої в системі контролю температури.	Зверніться до професійного персоналу для ремонту.
Витік води.	Проблема герметизації стику кожної труби.	Загерметизуйте стики.



ПРИМІТКА

Деталі, зображені в цій інструкції з використання та догляду, є лише орієнтовними, деталі, що постачаються разом з продуктом, можуть відрізнятися від ілюстрацій. Цей водонагрівач призначений лише для домашнього використання. Технічні характеристики можуть бути змінені без попередження.

УМОВИ ГАРАНТІЙ

Гарантія надає:ться на твердо обумовлені якості товару та відсутність недоліків згідно з відповідним рівнем техніки. Зміни в конструкції заводом-виробником, які можуть бути внесені при відвантаженні товару споживачу, не дають права на пред'явлення рекламаций.

1. Гарантія дійсна тільки якщо гарантійний талон правильно та повністю заповнений.
2. Гарантійний талон призначений для водогрійних приладів, які використовуються у побутових умовах. Дотримання інструкції в керівництві з експлуатації приладу є частиною гарантійних умов.
3. Гарантійний термін діє: протягом 12-ти місяців від дати покупки приладу.
4. Встановлення та підключення приладу повинні виконувати кваліфіковані фахівці з дотриманням всіх умов та інструкцій. Рекомендує:ться, щоб це було зроблено за допомогою авторизованого сервісного центру. Послуга оплачує:ться власником приладу (діє: для приладів, що вимагають установки і підключення).
5. Всі претензії приймаються під час покупки.
6. Претензії про транспортні дефекти не приймаються після того, як прилад був придбаний і залишив приміщення роздрібного магазину.
7. Максимальна кількість ремонтів не встановлює: ться для заміни приладу. У разі, якщо прилад замінює:ться новим, гарантійний термін на нього діє: на умовах першого купленого приладу. Витрати на демонтаж, транспортування та встановлення, виконуються за рахунок власника приладу.
8. Ризик пошкодження під час транспортування до і від сервісної бази стягує:ться з власника приладу.
9. Гарантійне обслуговування приладу не включає: щорічне технічне обслуговування приладу, очищення та зміни витратних матеріалів.
10. Всі витратні матеріали не включені в гарантійне обслуговування (а саме: частини, змінні від основного корпусу; деталі, що швидко зношуються; всі скляні, гумові, пластмасові частини, магнітні: е:ві аноди) .
11. Візит сервісного представника за бажанням замовника повинен бути сплачений замовником у разі, якщо сервісний представник не виявить заводські несправності або встановить, що умови гарантії порушені у зв'язку з недотриманням інструкцій.
12. Якщо виникла заміна приладу (коли ремонтні роботи неє: рішенням), він має: бути повернений разом з усіма аксесуарами, які були придбані, та відповідними документами. В і:ншому випадку в заміні може бути відмовлено.

В ГАРАНТІЙНОМУ ОБСЛУГОВУВАННІ БУДЕ ВІДМОВЛЕНО В НАСТУПНИХ ВИПАДКАХ:

1. Якщо не були виконані гарантійні умови експлуатації.
2. Якщо не дотримано умов інструкцій з установки, підключення до інженерних мереж та експлуатації.
3. У спробі виконати ремонт сторонніми особами або не авторизованими сервісними центрами. Якщо для ремонту використані запчастини, що не схвалені виробником. Якщо зроблені конструктивні зміни у приладі.
4. У разі пошкоджень в результаті стихійних лих, перенапруги в електричній системі, нестандартної напруги, транспортування, а також механічних пошкоджень на корпусі приладу та аксесуарів.
5. У разі пошкоджень із-за бруду, вапняку, жиру, комах, гризунів, підвищеної вологості у приміщенні, де встановлено прилад, тоща.
6. У разі пошкоджень через необережне поводження.
7. У разі невідповідності між даними в документації та товарів або спроб підробити або змінити гарантійний талон.
8. У разі порушення, зміни або видалення одиничних етикеток, плакатів чи наклейок, що містять модель та/або серійний номер

ДОПОВНЕННЯ ДО ГАРАНТІЙНОГО ТАЛОНА

Гарантійний лист надає право користувачу згідно Закону України «Про захист прав споживачів», ст.709 ЦКУ, ст.269 ГКУ на отримання безкоштовного обслуговування протягом гарантійного строку експлуатації.

Після закінчення гарантійного терміну (пункт 3) протягом 1-го місяця споживач може зробити платне Технічне обслуговування (ТО) для подовження гарантійного терміну на електричну частину та внутрішній бак ще на 1 рік. ТО повинен виконувати лише сервісний центр, який є авторизованим представником виробника.

Гарантійний строк експлуатації внутрішнього баку може бути подовжений на 3-й, 4-й, 5-й раки експлуатації за умови проведення щорічного платного Технічного обслуговування, враховуючи всі дати покупки

Гарантійний строк експлуатації складає, при умові використання припаду за призначенням, дотриманням вимог, зазначених в експлуатаційних документах, проведення щорічного платного ТО:

-5 років від дати покупки на внутрішній корпус баку водонагрівача.

-1 раки від дати покупки на електричну частину водонагрівачів всіх моделей.

УВАГА!

Гарантія на електричну частину та внутрішній бак водонагрівачів розповсюджується тільки при проведенні платного Технічного обслуговування (ТО) спеціалістами авторизованих сервісних центрів кожні 12 місяців від дати продажу. ТО проводиться за рахунок споживача спеціалістами авторизованих сервісних центрів. До послуг з ТО входять:

1.Зняття накипу з нагрівального елемента. У моделях з захищеним нагрівальним елементом-із зовнішньої сторони захисної колби.

2. Зняття накипу з баку.

3. Заміна магнієвого аноду.Гарантійне обслуговування здійснюється лише за умови надання гарантійного талону з коректно і чітко заповненими даними:

-назва та адреса торгівельної організації, дані про покупця;

-дата продажу;

-підпис продавця і печатка;

-дані про підключення (установку), якщо установку проводив авторизований сервісний центр

-дата продажу і підключення на відривних талонах.

Гарантія не розповсюджується на заміну лампочок, пластмасових, скляних, гумових частин припаду.

Гарантійний ремонт здійснюється при дотриманні вказаних правил виключно авторизованими сервісними центрами MIDEA в Україні (Авторизовані Сервісні Центри) безкоштовно.

Гарантійне обслуговування не здійснюється в наступних випадках:

-недотримання правил експлуатації, зберігання, транспортування;

-недотримання правил установки (підключення), що вказані в інструкції з експлуатації;

-використання неоригінального запобіжного клапану,

-використання неоригінального кабелю електричного живлення водонагрівача, або його пошкодження (відрив, відрізання вилки, тощо.);

-ремонт, втручання в конструкцію припаду особами та організаціями, що не є Авторизованим Сервісним Центром;

-механічних пошкоджень, наслідків хімічної дії, неправильного догляду за технікою;

-підключення до мереж електро та водопостачання з невідповідними стандартам параметрами

Gree Climat

З питань сервісу звертатись:

Телефон гарячої лінії

(068) 080-02-90

(066) 080-02-90

0-800-50-16-90

КОРИНЕЦЬ ВІДРИВНОГО ТАЛОНА НА ГАРАНТІЙНИЙ РЕМОНТ

Модель _____ Заводський № _____

Виконавець _____
(найменування підприємства, організації)

_____ (П.І.Б. відповідальної, особи виконавця)

_____ (підпис)

М.П.

	Перелік робіт згідно з Договором на гарантійне обслуговування	Дата виконання робіт	Підпис виконавця
1			
2			
3			
4			

	Замінена запасна частина	кількість

_____ (П.І.Б. відповідальної, особи виконавця)

_____ (підпис)

Адреса, за якою виконувався ремонт _____

Підпис споживача, що підтверджує виконання робіт з гарантійного ремонту _____
(підпис) (дата)

Gree Climat

З питань сервісу звертатись:

Телефон гарячої лінії

(068) 080-02-90

(066) 080-02-90

0-800-50-16-90

КОРИНЕЦЬ ВІДРИВНОГО ТАЛОНА НА ГАРАНТІЙНИЙ РЕМОНТ

Модель _____ Заводський № _____

Виконавець _____
(найменування підприємства, організації)

_____ (П.І.Б. відповідальної, особи виконавця) _____ (підпис) **М.П.**

	Перелік робіт згідно з Договором на гарантійне обслуговування	Дата виконання робіт	Підпис виконавця
1			
2			
3			
4			

	Замінена запасна частина	кількість

_____ (П.І.Б. відповідальної, особи виконавця) _____ (підпис)

Адреса, за якою виконувався ремонт _____

Підпис споживача, що підтверджує виконання робіт з гарантійного ремонту _____ (підпис) (дата)

Gree Climat

З питань сервісу звертатись:

Телефон гарячої лінії

(068) 080-02-90

(066) 080-02-90

0-800-50-16-90

КОРИНЕЦЬ ВІДРИВНОГО ТАЛОНА НА ГАРАНТІЙНИЙ РЕМОНТ

Модель _____ Заводський № _____

Виконавець _____
(найменування підприємства, організації)

_____ (П.І.Б. відповідальної, особи виконавця)

_____ (підпис)

М.П.

	Перелік робіт згідно з Договором на гарантійне обслуговування	Дата виконання робіт	Підпис виконавця
1			
2			
3			
4			

	Замінена запасна частина	кількість

_____ (П.І.Б. відповідальної, особи виконавця)

_____ (підпис)

Адреса, за якою виконувався ремонт _____

Підпис споживача, що підтверджує виконання робіт з гарантійного ремонту _____
(підпис) (дата)

Gree Climat

З питань сервісу звертатись:

Телефон гарячої лінії

(068) 080-02-90

(066) 080-02-90

0-800-50-16-90

**Корінець відривного талона
на планове ТЕХНІЧНЕ ОБСЛУГОВУВАННЯ №1**

Модель приладу _____

Заводський № приладу (складається з 10 цифр) _____

Дата продажу приладу _____

Дата проведення ТО _____

Адреса розташування приладу: _____

Виконавець _____
(найменування підприємства / організації)

М.П.

Результат проведеного ТО (необхідно закреслити):

- гарантія подовжуться
- гарантія НЕ подовжуться

**Зауваження відповідальної особи Виконавця
стосовно проведеного ТО (якщо є):**

Відповідальна особа Виконавця _____
(П.І.Б., посада) _____ (підпис)

Підпис споживача, що підтверджує виконання робіт з ТО _____
(підпис)

Gree Climat

З питань сервісу звертатись:

Телефон гарячої лінії

(068) 080-02-90

(066) 080-02-90

0-800-50-16-90

**Корінець відривного талона
на планове ТЕХНІЧНЕ ОБСЛУГОВУВАННЯ №1**

Модель приладу _____

Заводський № приладу (складається з 10 цифр) _____

Дата продажу приладу _____

Дата проведення ТО _____

Адреса розташування приладу: _____

Виконавець _____
(найменування підприємства / організації)

М.П.

Результат проведеного ТО (необхідно закреслити):

- гарантія подовжуватися
- гарантія НЕ подовжуватися

**Зауваження відповідальної особи Виконавця
стосовно проведеного ТО (якщо є):**

Відповідальна особа Виконавця _____
(П.І.Б., посада) _____ (підпис)

Підпис споживача, що підтверджує виконання робіт з ТО _____
(підпис)

Gree Climat

З питань сервісу звертатись:

Телефон гарячої лінії

(068) 080-02-90

(066) 080-02-90

0-800-50-16-90

Дані щодо проведення обов'язкового технічного обслуговування (ТО}

Дата	Організація, що провела ТО	Підпис представника організації	Підпис клієнта

Примітки, зауваження

Gree Climat

З питань сервісу звертатись:

Телефон гарячої лінії

(068) 080-02-90

(066) 080-02-90

0-800-50-16-90

Виріб може бути змінений
без попереднього повідомлення.
Зберігайте цю інструкцію належним чином.

Gree Climat

Gree Climat

The product is subject to change without notice.
Please keep this manual properly.

Gree Climat

Адреса:

Східна зона техніко-економічного розвитку
Зона промислового розвитку, місто Уху,
провінція Аньхой, КНР Веб-сайт: www.midea.com/global Поштовий індекс: 241000

Компанія Імпортер -ТОВ "ПЕРША УКРАЇНСЬКА ДИСТРИБУЦІЯ", Україна,
Місто Харків, вулиця Автогенна, будинок № 10.
Тел. 057 717 5 777

Виробник - Уху Мидеа Пристроїдля кухні та ванни Mfg. Co. Лтд