



ОФІЦІЙНИЙ ДИЛЕР GREE В УКРАЇНІ

Інструкція по збільшенню довжини побутового рекуператора PRANA у виконанні RS.

Gree Climat

ОСКІЛЬКИ ЦЕЙ ВИРІБ МІСТИТЬ ДЕТАЛІ, ЩО ОБЕРТАЮТЬСЯ АБО
ЗДАТНІ ВРАЗТИТИ ЕЛЕКТРИЧНИМ СТРУМОМ, ОБОВ'ЯЗКОВО
ПРОЧИТАЙТЕ «ПОПЕРЕДЖЕННЯ ТА ЗАХОДИ БЕЗПЕКИ»
ПЕРЕД ПОЧАТКОМ ВИКОРИСТАННЯ.

ПОПЕРЕДЖЕННЯ ТА ЗАХОДИ БЕЗПЕКИ..... 4 ст.
ЗАГАЛЬНІ ХАРАКТЕРИСТИКИ..... 7 ст.
ЗАМІНА ОРИГІНАЛЬНОЇ ВСТАВКИ 9 ст.
НОТАТКИ..... 17 ст.

Gree Climat

1. Цей пристрій може використовуватися дітьми у віці від 8 років, а також людьми з обмеженими фізичними, сенсорними, розумовими здібностями або з нестачею досвіду і знань, якщо вони будуть під наглядом або проінструктовані про експлуатацію пристрою безпечним способом і розуміти небезпеку, пов'язану з його використанням. Не дозволяйте дітям гратися з пристроєм. Чистка та обслуговування не повинні проводитися дітьми, які перебувають без нагляду.
2. Під час роботи пристрою всередині нього обертається вентилятор. Уникайте потрапляння сторонніх предметів всередину пристрою під час роботи. Це може призвести до травм та стати причиною виходу з ладу пристрою.
3. Не скручуйте, не ушкоджуйте і не змінюйте шнур живлення. Не піддавайте його дії тепла і не ставте на нього важкі предмети. Це може призвести до пожежі або ураження електричним струмом.
4. У разі підключення за допомогою вилки живлення, не тягніть за провід, коли намагаєтесь витягти вилку з розетки. Вилка живлення повинна бути щільно вставлена в розетку. В іншому випадку це може призвести до ураження електричним струмом.
5. Підключення рекуператора здійснюється за допомогою ізольованих міцних провідників (кабелю та проводів) перетином 0,5-0,75 mm². Електромонтаж повинен встановлювати кваліфікований спеціаліст відповідно до «Правил будови електроустановок».
6. Не використовуйте пристрій при температурі +50 °C і вище, поблизу відкритого вогню, місцях, що піддаються впливу диму або там, де він може відбутись контакт з органічними розчинниками. Це може призвести до займання.
7. Монтаж некваліфікованими особами може призвести до зниження продуктивності роботи системи, пошкодження виробу, а також до нещасних випадків.
8. Користувач без належної кваліфікації не повинен монтувати, переміщувати, розбирати, модифікувати або ремонтувати рекуператор самостійно.
9. У разі виникнення пошкоджень рекуператора слід негайно знеструмити систему автоматичним вимикачем або вийняти вилку з розетки. Продовження використання рекуператора

може призвести до появи диму, пожежі, ураження електричним струмом або травм. Зверніться до постачальника для діагностики та ремонту.

10. Необхідно знеструмити прилад перед здійсненням будь-яких операцій з технічного обслуговування. (Витягніть штекер приладу з розетки або вимкніть головний вимикач живлення та дочекайтесь повної зупинки вентиляторів).
11. Не блокуйте канали припливу та витяжки, це знизить якісні показники рекуператора та може призвести до виходу з ладу системи.
12. За температури повітря на вулиці +18 °C і вище функції «Міні-догрів», «Зимовий режим», «Розморожування» не вмикати.
13. Для уникнення обледеніння та забезпечення коректності роботи системи при мінусовій температурі ззовні - використання функції «Зимовий режим» є обов'язковим.
14. В холодну пору року при неправильній експлуатації рекуператора є ймовірність його обмерзання. Для розморожування системи необхідно увімкнути функцію «Міні-догрів» при вимкнених двигунах та закритій кришці, зачекати не менше 60 хвилин, після чого увімкнути рекуператор у потрібний режим. За необхідності, операцію слід повторити.
15. Перед увімкненням необхідно відкрити внутрішню кришку рекуператора, відповідно після використання закрити (при відсутності потреби використання пасивного режиму роботи системи). При використанні системи із закритою внутрішньою кришкою, можливий вихід з ладу двигунів та перегрів плати керування.
16. Слід переконатися, що під час інсталяції дотримані положення, механічні і електромонтажні норми, що діють в країні, де проводиться монтаж.

ЗАГАЛЬНІ ХАРАКТЕРИСТИКИ

На зображенні 1.1, рекуператор у виконанні RS (під подовження).



Зображення 1.1. Рекуператор у виконанні RS (під подовження).

Дана модель є придатною до монтажу в базовій довжині, та оснащена перехідним кільцем для можливливості збільшення довжини системи, зображення 1.2.



Зображення 1.2. Перехідне кільце.

Максимальна довжина на яку можна подовжити систему складає 30 см. Ці обмеження встановлені для забезпечення подальшого сервісу та збереження функціоналу системи.

Доступні для встановлення комплекти:

1. 5-ти сантиметровий комплект (по замовчуванню).
2. 10-ти сантиметровий комплект.
3. 15-ти сантиметровий комплект.
4. 20-ти сантиметровий комплект.
5. 25-ти сантиметровий комплект.
6. 30-ти сантиметровий комплект.
7. 35-ти сантиметровий комплект.

По замовчуванню в рекуператорах PRANA RS встановлено 5-ти сантиметровий комплект. При подовженні даний комплект підлягає демонтажу.

Рекуператори у виконанні RS подовжуються лише оригінальними комплектами PRANA, зображення 1.3.



Зображення 1.3. Оригінальний комплект для подовження рекуператора у виконанні RS.

Габаритні розміри рекуператорів у виконанні RS.

На зображенні 1.4, вказані габаритні розміри систем 150-ї серії RS, такі як: 150 Standart RS49, 150 Eco Energy RS49, 150 Eco Life RS49.

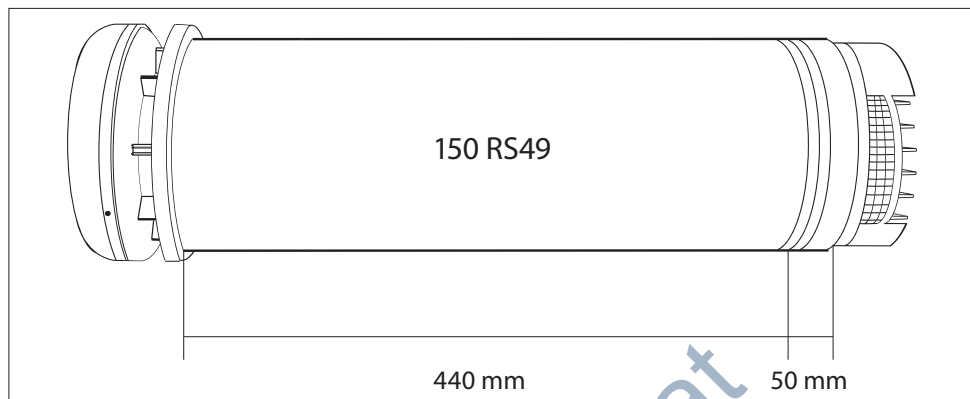

Зображення 1.4. Габаритні розміри рекуператора PRANA 150-ї серії у виконанні RS49.

На зображенні 1.5, вказані габаритні розміри систем 150-ї серії RS, такі як: 150 Standart RS63, 150 Eco Energy RS63, 150 Eco Life RS63.

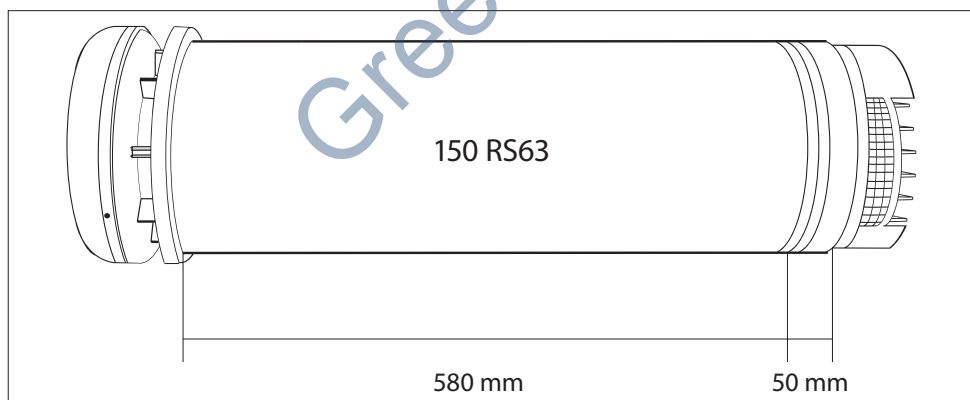

Зображення 1.5. Габаритні розміри рекуператора PRANA 150-ї серії у виконанні RS63.

На зображенні 1.6, вказані габаритні розміри систем 200C серії RS, такі як: 200 Standart RS51, 200 Eco Energy RS51, 200 Eco Life RS51.



Зображення 1.6. Габаритні розміри рекуператора PRANA 200C серії у виконанні RS51.

На зображенні 1.7, вказані габаритні розміри систем 200C серії RS, такі як: 200 Standart RS63, 200 Eco Energy RS63, 200 Eco Life RS63.



Зображення 1.7. Габаритні розміри рекуператора PRANA 200C серії у виконанні RS63.

Серія PRANA 200G немає у виконанні RS, відповідно вона не продовжується.

ЗАМІНА ОРИГІНАЛЬНОЇ ВСТАВКИ

Для збільшення довжини рекуператора PRANA побутової серії у виконанні RS, необхідно здійснити наступні кроки:

1. Необхідно обережно розрізати по контуру стику чорну монтажну стрічку, зображення 2.1.



Зображення 2.1. Місце розрізання монтажної стрічки.

2. Відкрутити 4 гвинти, що фіксують зовнішній хвостовий канал з кришкою та основний корпус рекуператора, зображення 2.2.



Зображення 2.2. Демонтаж хвостового каналу з задньою кришкою.

3. Зняти зовнішній хвостовий канал з кришкою, зображення 2.3.

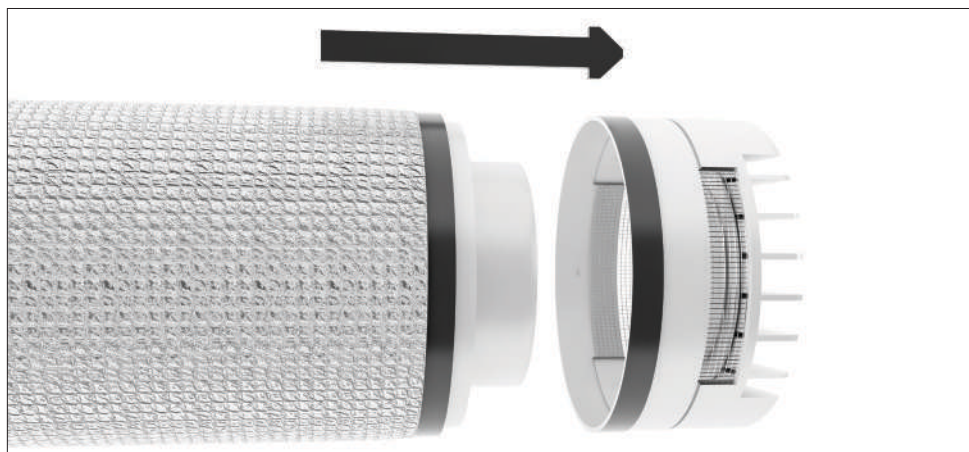

Зображення 2.3. Демонтаж зовнішнього каналу з кришкою.

4. Відкрутити 4 гвинти, що фіксують зовнішній хвостовий канал та кришку, зображення 2.4.



Зображення 2.4. Демонтаж задньої кришки від хвостового каналу.

5. Роз'єднати хвостовий канал та кришку, зображення 2.5.

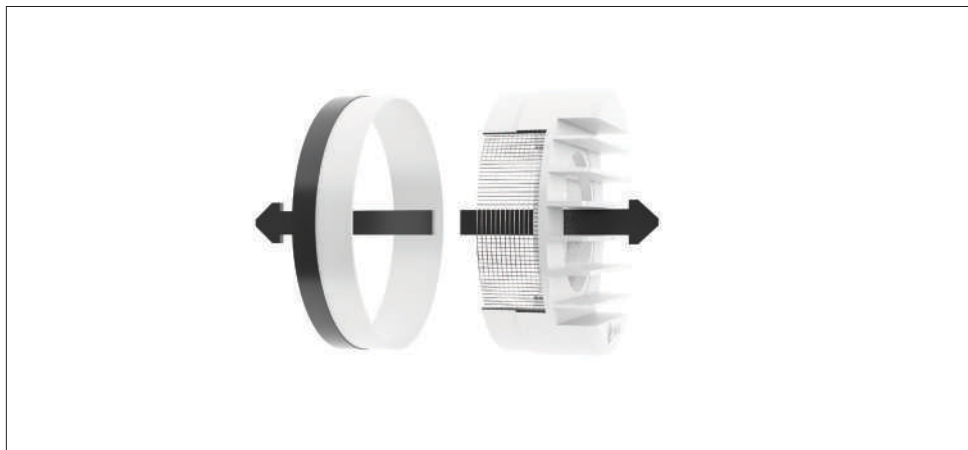

Зображення 2.5. Роз'єднання зовнішнього хвостового каналу від задньої кришки.

6. Зняти внутрішній хвостовий канал, зображення 2.6.



Зображення 2.6. Демонтаж внутрішнього хвостового каналу.

7. Змонтувати внутрішній хвостовий канал вибравши необхідну довжину з оригінального комплекту PRANA, зображення 2.7.



Зображення 2.7. Монтаж внутрішнього каналу обраної довжини.

8. Дотягти догрівуючий елемент на всю довжину обраного внутрішнього хвостового каналу, зображення 2.8.

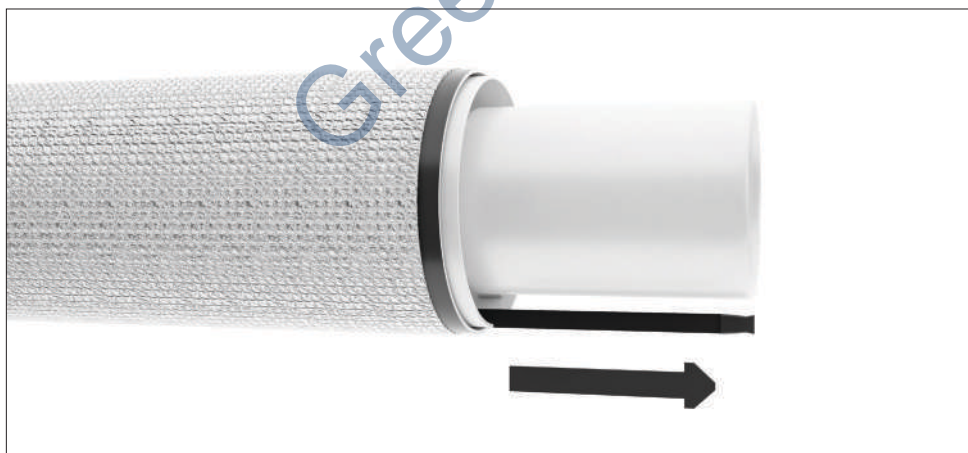

Зображення 2.8. Дотягування догрівуючого елемента на всю довжину внутрішнього хвостового каналу.

9. Змонтувати зовнішній хвостовий канал вибравши необхідну довжину з оригінального комплекту PRANA, зображення 2.9.

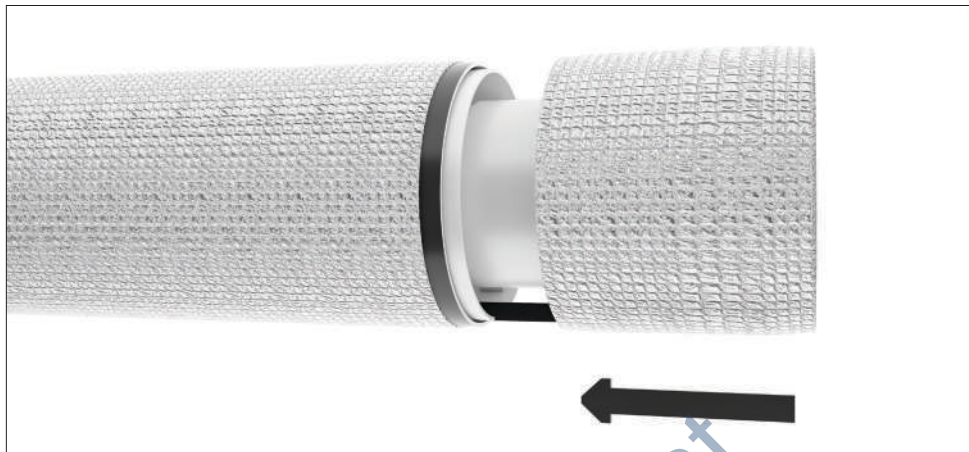

Зображення 2.9. Монтаж зовнішнього каналу обраної довжини.

10. Фіксуємо зовнішній хвостовий канал до перехідного кільця за допомогою 4 гвинтів, зображення 2.10.



Зображення 2.10. Фіксація зовнішнього хвостового каналу.

11. Місце з'єднання 2-х каналів рекомендовано ізолювати алюмінієвою стрічкою, зображення 2.11.

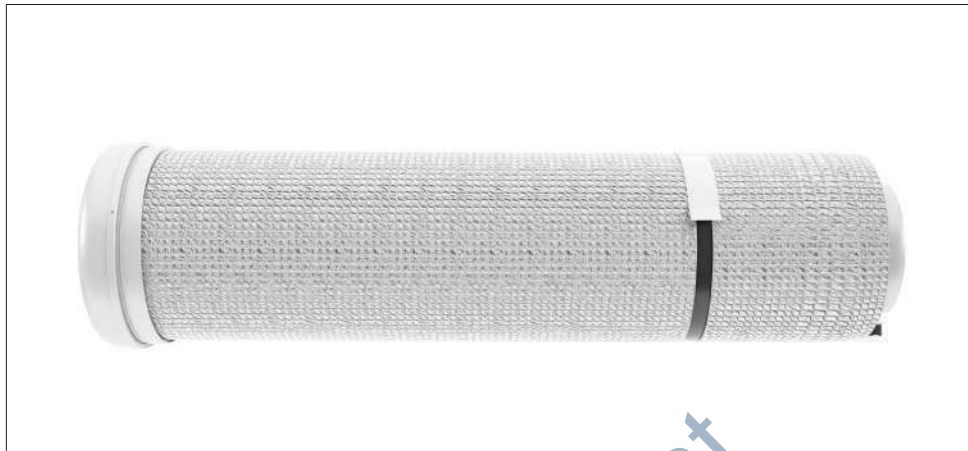

Зображення 2.11. Ізоляція 2-х каналів.

12. Змонтувати зовнішню кришку на хвостовий канал рекуператора, зображення 2.12.

Отвір конденсатовідводу обов'язково має бути розташовно до низу, зображення 2.12.

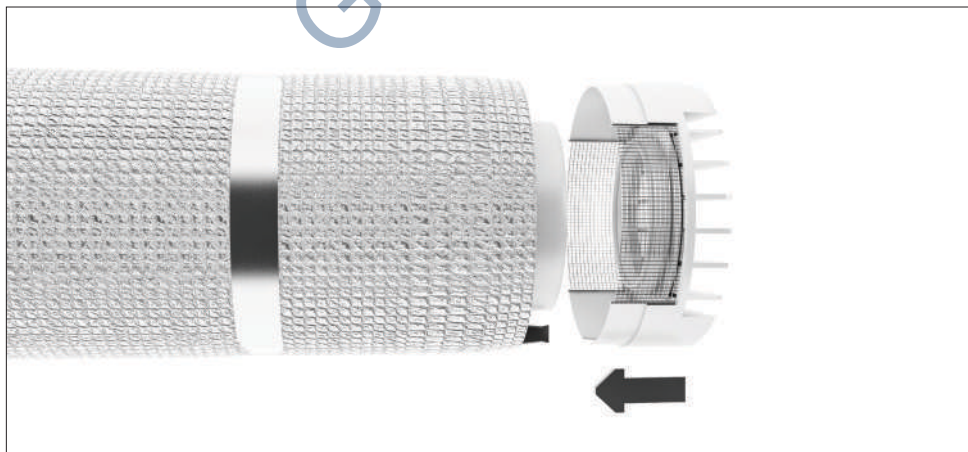

Зображення 2.12. Монтаж зовнішньої кришки рекуператора та місцерозташування отвору конденсатовідводу.

13. Фіксуємо зовнішню кришку на хвостовий канал рекуператора за допомогою 4 гвинтів, зображення 2.13.

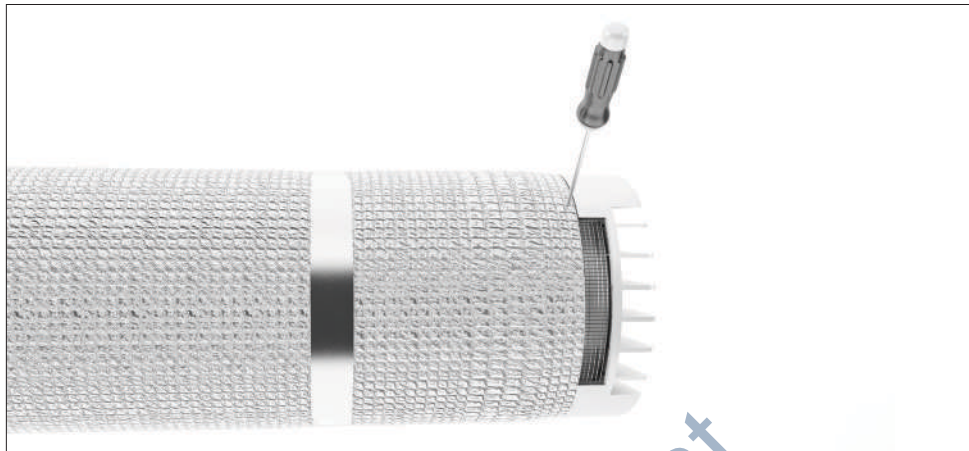

Зображення 2.13. Фіксація зовнішньої кришки на хвостовий канал.

14. Рекуператор готовий до монтажу, зображення 2.14.



Зображення 2.14. Готовий до монтажу рекуператор.

Gree Climat

Gree Climat



Gree Climat

